



DIONYSOS İÇECEK ISITICISI

KULLANIM KILAVUZU VE GARANTİ BELGESİ



GARANTİ BELGESİ



28.11.2013 tarih ve 6502 sayılı Tüketicinin Korunması Hakkında Kanuna dayanılarak Tüketicinin Korunması ve Piyasa Gözetimi Genel Müdürlüğü tarafından yayımlanan yönetmelikler kapsamında hazırlanmıştır.

Merve Kaya Eywa Wood bu ürünü teslim tarihinden itibaren, garanti şartları dahilinde kanuni süre olan (2) iki sene süresince garanti eder.

Malın

Cinsi :
Azami Tamir Süresi :
Modeli :
Markası :
Seri No :

Üretici veya İthalatçı Firmanın

Unvanı : Merve Kaya Eywa Wood
Adresi : Aydınlık Mahallesi Girne Caddesi No: 116 Konyaaltı / Antalya - Türkiye
Telefonu : +90 531 289 25 04 - +90 242 242 96 86
E-posta : info@eywawood.com.tr
Web : www.eywawood.com.tr

Üretici veya İthalatçı Firmanın

Müşterinin :
Adı Soyadı (Unvanı) :
Adresi :
Telefonu :

Yetkili Servisin

Unvanı :
Kaşesi - İmzası :

KULLANIM KLAVUZU



ÜRÜN ŞEMASI



- ① Üst Kapak
- ② Elektronik Termostat
- ③ Musluk
- ④ Tahliye Vanası
- ⑤ Çelik Hazne
- ⑥ Ahşap Hazne
- ⑦ Güç Kablosu

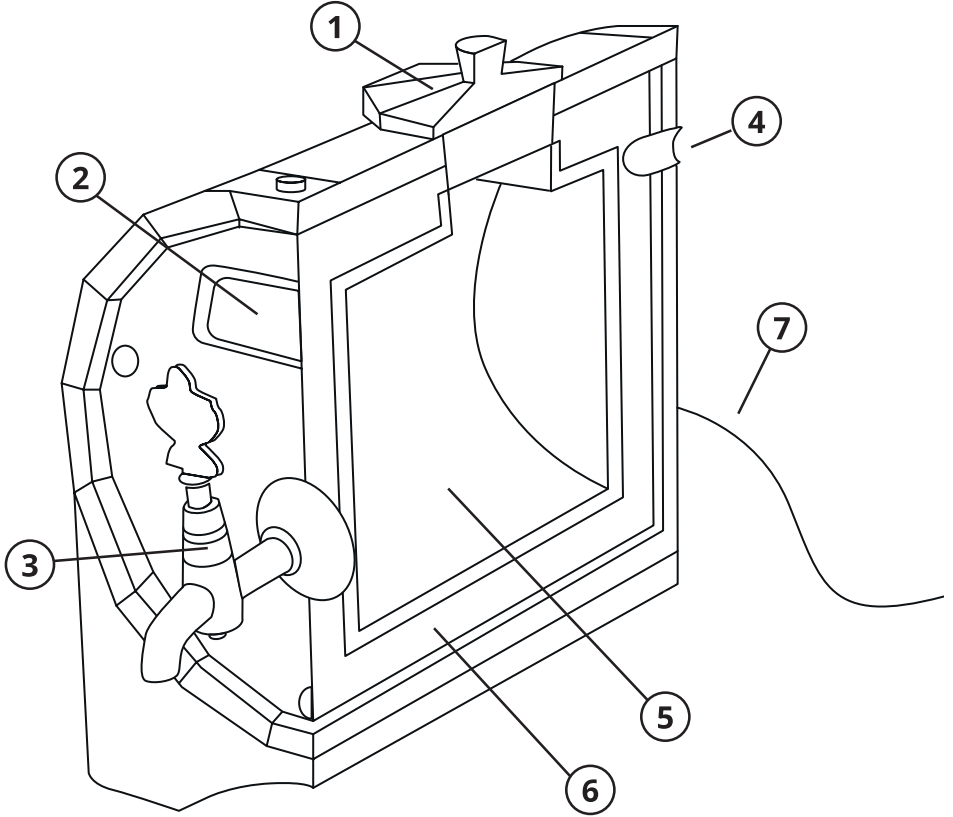

KULLANIM TALİMATI

- Ürününüzü kolisinden çıkarınız. Fıçının altında bulunan pirinçten üretilmiş musluğu ön alt kısımda bulunan musluk yuvasına sıkıca oturuncaya kadar çevirerek takınız.
- Ürününüzü ayaklarını sabit duracağı bir yere, düz bir zemine koyunuz.
- Ürünü çalıştırmadan önce lütfen kullanım talimatlarını ve çalıştırma talimatlarını okuyunuz veya ürün kolisi üzerinde bulunan kare kodu okutup kullanım videomuzu izleyiniz.
- Ürünün fişini prize takmadan toprak hattı olan bir priz olduğuna emin olmalısınız.
- Ürünün haznesine fiş takılı iken elinizi sokmayınız. Kesinlikle ıslak elle dokunmatik termostatı kullanmayınız.
- Ürününü kapalı veya üstü kapalı alanlarda kullanınız.
- Ürününüzün içerisinde minimum 500 ml sıvı kalınca termostatı kapayınız. Rezistansı daha uzun süre sorunsuz kullanmanızı sağlayacaktır.
- Ürünün izolasyon ve ısı koruma haznesi içerisindeki sıvı (rakım ve ortam sıcaklığına göre) 40 dakika kadar ısınıp koruyacaktır.
- Bu cihaz ile sadece sıvı maddeler ısıtılabilir, kesinlikle katı madde atmazınız.
- Cihazımızı (40-50-60-70) derece sıcaklığında kullanabilirsiniz. Ürünün maksimum ısıtma derecesi 70 derecedir. Kullanılması tavsiye edilen ısı derecesi 50 derecedir. Böylece ağzınızı yakmaz ve aromalar doğru bir şekilde demlenir.

ÇALIŞTIRMA TALİMATI

- Cihazın haznesinde sıvı olduğuna emin olunuz, sıvı olmadan kesinlikle çalıştırmayınız! Aksi takdirde cihaz garanti kapsamı dışına çıkacaktır.
- Cihazınızı açmak için öncelikle topraklama hattı olan bir prize cihazınızın fişini takınız.
- Cihaz üzerinde bulunan termostatınız dokunmatik ekrana sahiptir. Sadece dokunarak ayar yapmanız mümkündür.
- Termostat üzerinde bulunan açma ve kapama düğmesine 3 saniye basılı tutunuz, termostat üzerinde ışıklar yanıp sönecek ve sabitlenecektir.
- Isı ayarı yapmak için set tuşuna dokununuz, sol üst köşede yeşil ışık yanıp sönecektir.
- Yukarı-aşağı ok tuşlarıyla istediğiniz ısı ayarını yapın.
- Tekrar set tuşuna basarak belirlediğiniz ayarı kaydedin.
- Kaydettiğiniz ısı ayarını görmek istediğinizde set tuşuna bir kez dokunmanız yeterli olacaktır.
- Cihaz belli bir süre kullanılmadığında tuş kilidine otomatik olarak geçecektir.
- Bu durumda ısı ayarı yapmak için herhangi bir tuşa 3 saniye basılı tutunuz, cihaz üzerinde uhl yazısı çıkıp kilidi açılacaktır.
- Sonrasında set tuşuna dokununuz ve üst sol köşede yeşil ışığın yanıp söndüğünü göreceksiniz.
- Yukarı ve aşağı tuşlarına dokunarak istediğiniz ısı ayarını yapınız.
- Tekrar set tuşuna basınız istediğiniz ısı ayarı cihaz tarafından kayıt edilecektir.

- Cihazı kapatmak için öncelikle tuş kilidini açmanız gerekmektedir.
- Termostat üzerinde bulunan herhangi bir tuşa 3 saniye basılı tutun.
- uhl yazısı ekrana geldiğinde tuş kilidi devre dışı kalacaktır.
- Cihazı kapatmak için açma-kapama düğmesine 3 saniye basılı tutunuz, cihaz kapanacaktır.
- Termostat sizin ayarladığınız dereceye geldiğinde otomatik olarak duracaktır; tekrar devreye girme zaman aralığı 5 ilâ 20 dakika arasında olacaktır. Bu da bulunduğunuz rakım ve havanın ısı derecesine bağlı olarak değişecektir.

TEKNİK ÖZELLİKLER

Dionysos I

Yükseklik: 42 cm. Uzunluk: 38 cm

En: 38 cm

Sıvı kapasitesi: 6 Litre Ağırlık: 10 kg (boş olarak) Elektrik: 220-240V ~ 50/60Hz

Güç: 650W

Isıtma gücü: Sıvı kapasitesi tam dolu olduğunda 30 dakikada 22 dereceden 70 derece ısıya ulaşmaktadır

Dionysos II

Yükseklik: 46 cm. Uzunluk: 42 cm

En: 40 cm

Sıvı kapasitesi: 12 Litre Ağırlık: 12 kg (boş olarak) Elektrik: 220-240V ~ 50/60Hz

Güç: 650W

Isıtma gücü: Sıvı kapasitesi tam dolu olduğunda 75 dakikada 22 dereceden 70 derece ısıya ulaşmaktadır..

Dionysos III

Yükseklik: 48 cm. Uzunluk: 48 cm

En: 42 cm

Sıvı Kapasitesi: 18 Litre Ağırlık: 16 kg (boş olarak) Elektrik: 220-240V ~ 50/60Hz

Güç: 650W

Isıtma gücü: Sıvı kapasitesi tam dolu olduğunda 95 dakikada 22 dereceden 70 derece ısıya ulaşmaktadır.

TEMİZLEME TALİMATI

- Ürünü termostatın ön yüzünde bulunan güç düğmesinden kapatınız, daha sonra fişini prizden çekiniz.
- Üst bölümdeki kapağı kaldırıp içerisine temiz su doldurunuz.
- Musluğun ağzına bir kova veya herhangi bir su tahliyesi sağlayacak kap koyunuz, musluğu açıp içerisindeki suyu tahliye ediniz, bu işlemi kesinlikle deterjan kullanmadan yapınız. Dilerseniz birkaç defa temiz su ile tahliye yapabilirsiniz.
- Tahliye yaparken fişiyi arkaya eğmemeye özen gösteriniz, aksi halde içerisindeki sıvı arkadan da taşacaktır.
- Ürünün dış yüzeyi doğal Sedir Ağacı'ndan üretildiği için nemli bir bez yardımıyla siliniz, kesinlikle deterjan kullanmayınız. Aksi halde ahşabı korumak için kullanılan koruyucu zarar görecektir.

Keyifli içimler dileriz...

Dionysos

Eywa Wood

GARANTİ ŞARTLARI

Aşağıdaki şartlar sadece TÜRKİYE CUMHURİYETİ'nde geçerlidir.

- 1- Garanti süresi malın teslim tarihinden başlar ve iki yıldır.
- 2- Bütün parçaları dahil olmak üzere malın tamamı garanti süresince garanti kapsamındadır.
- 3- Malın garanti süresi içerisinde arızalanması durumunda, tamirde geçen süre garanti süresine eklenir. Malın tamir süresi en fazla 20 iş günüdür. 4- Malın kullanma kılavuzunda yer alan hususlara aykırı kullanılmasından kaynaklanan arızalar garanti kapsamı dışındadır.
- 5- Bu garanti kazalardan, müşteriye tesliminden sonra taşınmadan, yanlış ve kötü kullanmadan, ihmalden, doğal afetlerden, yangından, mücbir sebeplerden elektrik voltajındaki düzensizliklerden, garanti belgesi üzerindeki tahribatlardan, ürün üzerindeki orijinal seri numaralarının kaldırıldığı veya bunlara benzer sebeplerden ya da Kullanım Kılavuzuna uymayan çalıştırma şekillerinden kaynaklanan arızalarda kullanılamaz veya geçerli değildir. Eywa Wood Merve Kayakendisi tarafından Eywa ürünlerini tamir etmek üzere yetki verilmemiş bir tamirhane vs'nin üründe sebep olduğu arızalara garanti vermez.
- 6- Satıcı firma tarafından onaylanan garanti belgesini, arıza halinde servisimize göstermek üzere saklayınız.
- 7- Satıcı tarafından bu Garanti Belgesinin verilmemesi durumunda, tüketici Gümrük ve Ticaret Bakanlığı Tüketicinin Korunması ve Piyasa Gözetimi Genel Müdürlüğüne başvurabilir.
- 8- Tüketici, garantiden doğan haklarının kullanılmasına ile ilgili olarak çıkabilecek uyuşmazlıklarda yerleşim yerinin bulunduğu veya tüketici işleminin yapıldığı yerdeki Tüketici Hakem Heyetine veya Tüketici Mahkemesine başvurabilir.
- 9- Ürünün montajı ve nakliyesi ürün fiyatına dahil değildir.

Tüketicinin seçimlik hakları

KANUN MADDE 11-

- (1) Malın ayıplı olduğunun anlaşılması durumunda tüketici;
 - a) Satılanı geri vermeye hazır olduğunu bildirerek sözleşmeden dönme,
 - b) Satılanı alıkoyup ayıp oranında satış bedelinden indirim isteme,
 - c) Aşırı bir masraf gerektirmedeği takdirde, bütün masrafları satıcıya ait olmak üzere

satılanın ücretsiz onarılmasını isteme, ç) İmkan varsa, satılanın ayıpsız bir misli ile değiştirilmesini isteme, seçimlik haklarından birini kullanabilir. Satıcı, tüketicinin tercih ettiği bu talebi yerine getirmekle yükümlüdür.

- (2) Ücretsiz onarım veya malın ayıpsız misli ile değiştirilmesini hakları üretici veya ithalatçıya karşı da kullanılabilir. Bu fıkradaki hakların yerine getirilmesi konusunda satıcı, üretici ve ithalatçı müteselsilen sorumludur. Üretici veya ithalatçı, malın kendisi tarafından piyasaya sürülmesinden sonra ayıbın doğduğunu ispat ettiği takdirde sorumlu tutulmaz.
- (3) Ücretsiz onarım veya malın ayıpsız misli ile değiştirilmesinin satıcı için orantısız güçlükleri beraberinde getirecek olması halinde tüketici, sözleşmeden dönme veya ayıp oranında bedelden indirim haklarından birini kullanabilir. Orantısızlığın tayininde malın ayıpsız değeri ayıbın önemli ve diğer seçimlik haklara başvurunun tüketici açısından sorun teşkil etmeyeceği gibi hususlar dikkate alınır.
- (4) Ücretsiz onarım veya malın misli değiştirilmesi haklarından birinin seçilmesi durumunda bu talebin satıcıya, üreticiye veya ithalatçıya yöneltilmesinden itibaren azami otuz iş günü, konut ve tatil amaçlı taşınmazlarda ise altmış iş günü içinde yerine getirilmesi zorunludur. Ancak, bu Kanunun 58 inci maddesi uyarınca çıkarılan yönetmeli kekli listede yer alan mallara ilişkin, tüketicinin ücretsiz onarım talebi, yönetmelikte belirtilen azami tamir süresi içinde yerine getirilir. Aksi halde tüketici diğer seçimlik haklarını kullanmakta serbesttir.
- (5) Tüketicinin sözleşmeden dönme veya ayıp oranında bedelden indirim hakkını seçtiği durumlarda, ödemiş olduğu bedelin tümü veya bedelden yapılan indirim tutarı derhal tüketiciye iade edilir.
- (6) Seçimlik hakların kullanılmasına nedeniyle ortaya çıkan tüm masraflar, tüketicinin seçtiği hakkı yerine getiren tarafça karşılanır. Tüketici bu seçimlik haklarından biri ile birlikte 11/1/2011 tarihli ve 6098 sayılı Türk Borçlar Kanunu hükümleri uyarınca tazminat da talep edebilir.

Tüketicinin Garanti ile ilgili Hakları /

Ücretsiz onarım hakkı

YÖN. MADDE 8 -

- (1) Tüketicinin, Kanunun 11 inci maddesinde yer alan seçimlik haklarından ücretsiz

onarım hakkını seçmesi durumunda satıcı; işçilik masrafı, değiştirilen parça bedeli ya da başka herhangi bir ad altında hiçbir ücret talep etmeksizin malın onarımını yapmak veya yaptırmakla yükümlüdür.

- (2) Tüketici ücretsiz onarım hakkını ücretsiz veya ithalatçıya karşı da kullanabilir. Satıcı, üretici ve ithalatçı tüketicinin bu hakkını kullanmasından müteselsilen sorumludur.

Tüketicinin diğer hakları

- (1) Tüketicinin, ücretsiz onarım hakkını kullanmasına rağmen malın;
- a) Garanti süresi içinde tekrar arızalanması,
- b) Tamiri için gereken azami sürenin aşılması,
- c) Tamirinin mümkün olmadığı, yetkili servis istasyonu, satıcı, üretici veya ithalatçı tarafından bir raporla belirlenmesi, durumlarında; tüketici malın bedel iadesini, ayıp oranında bedel indirimli veya malın ayıpsız misli ile değiştirilmesini satıcıdan talep edebilir. Satıcı, tüketicinin talebini reddedemez. Bu talebin yerine getirilmemesi durumunda satıcı, üretici ve ithalatçı müteselsilen sorumludur.
- (2) Tüketicinin sözleşmeden dönme veya ayıp oranında bedel indirim hakkını seçtiği durumlarda, satıcı, malın bedelinin tümünü veya bedelden yapılan indirim tutarını derhal tüketiciye iade etmek zorundadır. Tüketicinin, malın ayıpsız misli ile değiştirilmesi hakkını seçmesi durumunda ise satıcı, üretici veya ithalatçı, malın ayıpsız misli ile değiştirilmesi talebinin kendilerine bildirilmesinden itibaren azami otuz iş günü içerisinde, bu talebi yerine getirmek zorundadır.
- (3) Bu maddenin birinci fıkrasının (c) bendinde belirtilen raporun, arızanın bildirim tarihinden itibaren o mala ilişkin azami tamir süresi içerisinde düzenlenmesi zorunludur.

Değiştirilen ürünün garanti süresi

Garanti uygulaması sırasında değiştirilen malın garanti süresi, satın alınan malın kalan garanti süresi ile sınırlıdır. Ancak kalan garanti süresi bir yıldan az ise değiştirilen mal için en az bir yıl garanti süresi verilmek zorundadır.

Kullanım hatası

YÖN. MADDE 11-

- (1) Tüketicinin malı tanıtma ve kullanma kılavuzunda yer alan hususlara aykırı olarak

kullanılmasından kaynaklanan arızalar hakkında Yönetmeliğin 8 ve 9 uncu madde hükümleri uygulanamaz.

- (2) Arızalarda kullanım hatasının bulunup bulunmadığı, yetkili servis istasyonları, yetkili servis istasyonunun mevcut olmaması halinde sırasıyla; bu malın satıcısı, ithalatçısı veya üreticisinden birisi tarafından o mala ilişkin azami tamir süresi içerisinde düzenlenen raporla belirlenmesi ve bu raporun bir nüshasının tüketiciye verilmesi zorunludur.
- (3) Tüketiciler, bu maddenin ikinci fıkrasında belirtilen rapora ilişkin olarak bilirkişi tarafından tespit yapılması talebiyle uyuşmazlığın parasal değerini dikkate alarak tüketici hakem heyetine ve tüketici mahkemesine başvurabilir.

Üretici, ithalatçı ve satıcının sorumluluğu SSH YON. MADDE 14 -

- (1) Üretici veya ithalatçılar, yetkili servis istasyonlarının ayrı bir tüzel kişiliği olsa dahi, satış sonrası hizmetlerin sağlanmasından ve yürütülmesinden yetkili servis istasyonları ile birlikte müteselsilen sorumludur.
- (2) Satış sonrası hizmetler, malın niteliğine göre kullanıldığı yerlerde de sağlanabilir.
- (3) Tüketicinin bulunduğu il sınırları içerisinde yetkili servis istasyonu olmaması durumunda üretici veya ithalatçılar; malın kullanım ömrü süresince, bakım ve onarımıyla ilgili olarak tüketicilerden nakliye, posta, kargo veya yetkili servis elemanlarının ulaşım gideri gibi herhangi bir ilave ücret talep edemezler.
- (4) Malın garanti süresi içerisinde yetkili servis istasyonuna veya satıcıya tesliminden itibaren arızasının on iş günü içerisinde giderilmemesi halinde, üretici veya ithalatçı; malın tamiri tamamlanıncaya kadar, benzer özelliklere sahip başka bir malı tüketicinin kullanımına tahsis etmek zorundadır.
- (5) İthalatçının herhangi bir şekilde ticari faaliyetinin sona ermesi halinde bakım ve onarım hizmetlerinin sunulmasından garanti süresi boyunca satıcı, üretici ve yeni ithalatçı müteselsilen sorumludur. Garanti süresi geçtikten sonra ise kullanım ömrü süresince bakım ve onarım hizmetlerini üretici veya yeni ithalatçı sunmak zorundadır.



Aydınlık Mah. Girne Cad. No: 116 akırlar Konyaaltı, Antalya, Trkiye
+90 532 310 9862 • +90 531 289 2504
info@eywawood.com.tr @tomruksanateywawood
f Dionysos Hot Wine eywawood

